

주의 사항

반드시 본 사용설명서를 모두 읽은 후 제품을 사용하십시오.

- 제품의 분해, 개조 등을 하지 마십시오.
- 제품에 진동, 충격을 가하지 마십시오.
- 손상되거나 피복이 벗겨진 cable은 사용하지 마십시오.
- 제품을 야외에서 사용하지 마십시오.
- 제품의 외관, 내용물, 사양은 예고 없이 변경 될 수 있습니다.

A/S 정보

- 무상 A/S
 - 정상적인 사용 중 설계, 제조상의 결함으로 발생된 불량에 대하여 구입일로부터 1년간 A/S를 보증 합니다.
 - 무상 A/S기간 중이라도 천재지변 등 불가 항력적인 요인으로 인한 제품의 고장 및 파손은 무상 A/S대상에서 제외 됩니다.
- 유상 A/S
 - 무상 A/S기간이 지난 제품.
 - 소비자 과실로 인한 제품의 고장.
 - 사고로 인한 제품 고장.
 - 지진, 수해, 낙뢰 등 천재지변으로 인한 제품의 고장.
 - 유상 A/S의 경우 운송비는 소비자 부담 입니다.
- 소비자 과실 유형
 - 제품의 분해, 개조 등을 한 제품.
 - 사용설명에 명시된 사용방법 미 준수로 인한 불량.
- A/S를 의뢰하기 전 본 사용설명서와 홈페이지 제품 상세 페이지의 Q&A항목을 충분히 검토 하시기 바랍니다.

기본 구성품

- sNH-10G 본체
- 사용 설명서



Ultimate High Performance Audio

제품 사양

- User interface
 - Power indicator LED x 1
 - Link indicator Front LED x 10, Rear LED x 8
 - Active indicator Front dual Color LED x10, Rear LED x 8
 - Power switch : Power off, Power on with LED or without LED
- Network
 - Supported Standards
 - IEEE 802.3 10Base-T Ethernet
 - IEEE 802.3u 100Base-TX Fast Ethernet
 - IEEE 802.3u 100Base-FX 100Mbps over fiber optic
 - IEEE 802.3ab 1000Base-T Gigabit Ethernet
 - IEEE 802.3z 1000Base-X 1 Gbps over fiber optic
 - IEEE 802.3x flow control and backpressure
 - Full-duplex and half-duplex operation
 - Supports 9216 byte jumbo packet length
 - Connector
 - RJ-45 ports x 8
 - SFP ports x 2
 - Optional audio grade clock
 - sCLK-EX with 10MHz Master clock input
- DC power input
 - Input voltage : 9Vdc
 - (sCLK-EX 설치 시 12Vdc 또는 6.5Vdc~8.5Vdc 로 전원 사양 선택 가능)
 - Voltage tolerance: $\pm 10\%$
 - Input current : 2A max
 - 5.5mm OD, 2.1mm ID adaptor jack
- Operating environment
 - Operating temperature : +10 ~ +30°C
 - Storage temperature : 0 ~ +40°C
 - Operating & storage humidity : 10% ~ 90%
- Dimension
 - 296 x 211 x 50(mm)
- Weight
 - 2 Kg >

가정용 방송통신기자재

이 기기는 가정용(B 급)으로 전자파적합기기로서 주로 가정에서 사용하는 것을 목적으로 하며, 모든 지역에서 사용할 수 있습니다.

인증정보

적합성평가를 받은자의 상호 : SotM
기자재의 명칭(모델명) :
인증번호 : MSIP-REM-SoM-sNH-10G
제조사/제조국가 : SotM/대한민국

제품 외관

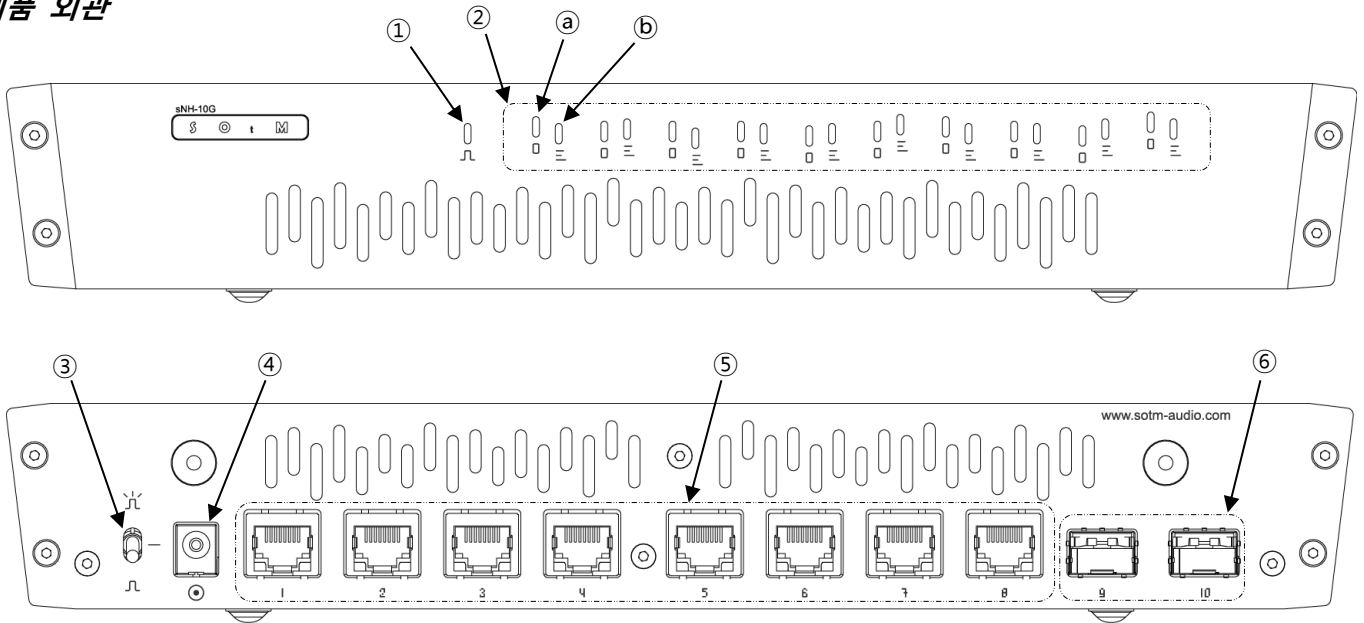

- ① 전원 표시용 LED 램프
- ② 좌측에서 우측방향으로 1번 램단자부터 10번 램단자의 동작 상태를 표시하는 LED 램프 입니다.
 - Ⓐ Link & Active LED (Green) : 램단자의 연결 상태와 동작상태에 따라 점멸 합니다.
 - Ⓑ 100M/1G 연결 (Red orange/Amber yellow) : 램 단자가 100M 로 연결 되었을 때 Red orange 색상, 1G 로 연결 되었을 때 Amber yellow 색상의 LED 가 켜 집니다.
- ③ 전원 on/off 3 단 스위치 입니다. 각 위치에 따라 아래와 같이 동작 합니다.
 - 위쪽 위치 : 전원 on, LED 점등
 - 중앙 위치 : 전원 off
 - 아래쪽 위치 : 전원 on
- ④ DC 전원 입력 잭 입니다.
- ⑤ 좌측에서 우측방향으로 1번 램단자부터 8번 램단자 입니다.
- ⑥ 9번 10번 단자는 광케이블을 사용할 수 있는 SFP 단자로 SFP 모듈과 광케이블을 연결하여 사용 합니다.

주의 사항

- 모든 케이블은 연결할 기기의 전원을 모두 끈 상태에서 연결 해야 합니다.
- sNH-10G 는 네트워크 관리기능(IP 할당, IP 고정 등)이 없기 때문에 아래 연결 방법과 같이 네트워크 관리 기능이 있는 Router 또는 이와 동일한 기능을 가지고 있는 기기와 함께 사용 해야 합니다.

연결 예시

